

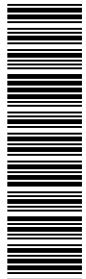

vacumat 44T

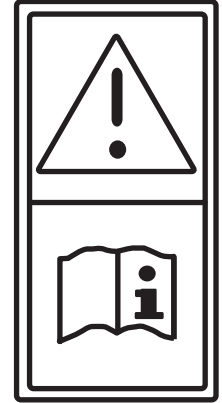

Traduction des Instructions d'emploi originaux

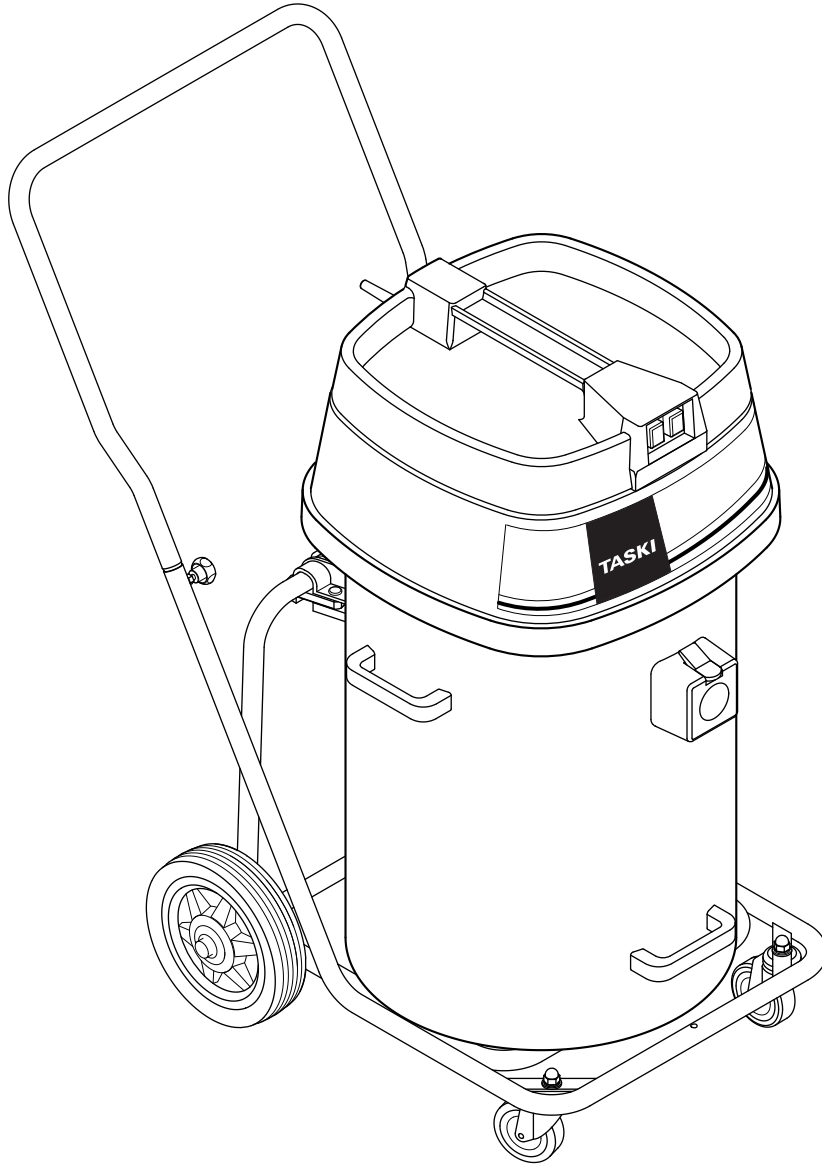

ATTENTION!

Avant la première utilisation, il est essentiel que vous lisiez soigneusement les instructions d'emploi et les consignes de sécurité.

Conservez les instructions d'emploi dans un endroit aisément accessible afin de pouvoir le consulter à tout moment.

Symboles



La non observation de ces informations peut mettre en danger des personnes et/ou provoquer de graves dommages!



La non observation de ces informations peut provoquer des mauvais fonctionnements et des dommages matériels!



Informations importantes pour un usage économique. La non observation de ces informations peut provoquer des mauvais fonctionnements!

- Indique les étapes de travail que vous devez suivre dans l'ordre.

Usage prévu de l'appareil

La TASKI vacumat 44T est un aspirateur mouillé et sec pour un usage commercial (par exemple, hôtels, écoles, hôpitaux, usines, centres commerciaux, bureaux, etc.).

Sous stricte observation de ces instructions d'emploi, il peut être utilisé pour aspirer l'eau et l'eau sale et pour le nettoyage à sec de revêtements de sols et murs.

Cette machine est prévue pour un usage interne uniquement.



Attention:

Le nettoyage mouillé de parquets ou revêtements laminés avec cette machine se fait à vos propres risques.



Toute modification sur la machine non autorisée par Diversey invalidera automatiquement les marques de sécurité et la conformité CE.

Toute usage contraire à l'emploi prévu peut provoquer des blessures aux personnes et des dommages à la machine et à l'environnement de travail.

Dans ces cas, toute garantie et prétention de garantie sont nulles et non avenues.

Sommaire

Consignes de sécurité	38
Déclaration de conformité UE	39
Vue d'ensemble	40
Préparation pour opération	40
Commencer le travail	41
Fin des opérations	41
Fin de l'opération	42
Service, maintenance et entretien	42
Mauvais fonctionnements	42
Transport	42
Élimination	42
Fiche technique	43
Accessoires	43
Inspection générale	43

Consignes de sécurité

Les machines TASKI correspondent sur la base de leur conception et de leur mode de construction aux prescriptions fondamentales de sécurité et de protection de la santé applicables figurant dans les directives CE et sont munies, de ce fait, du sigle CE.



Les personnes (y compris les enfants) qui n'ont pas la capacité d'utiliser cette machine pour des raisons d'incapacités physiques, mentales ou sensorielles ou leur manque d'expérience ou de connaissance ne sont pas autorisées à utiliser cette machine sans surveillance ou instruction par une personne responsable de leur sécurité!

Les enfants doivent être tenus sous surveillance afin d'assurer qu'ils ne jouent pas avec la machine.



Ne pas utiliser cet appareil dans des locaux dans lesquels des substances explosives ou inflammables sont conservées et manipulées (p.ex. essence, diluants, fioul de chauffage, solvants). Les composants électriques ou mécaniques de l'appareil peuvent provoquer leur inflammation.



N'employez pas la machine pour aspirer des substances toxiques, nocives, caustiques ou irritantes (par exemple acides ou bases). Le système de filtration ne retiendra pas parfaitement ce genre de matériau. Une possible atteinte à la santé de l'utilisateur ou de tiers ne peut être exclue.



Lors de l'emploi, surveillez les lieux et les personnes qui s'y trouvent, les enfants en particulier!

La vitesse de la machine doit être réduite dans les zones à visibilité restreinte, comme par exemple près des portes ou des angles.



Lorsque des composants essentiels à la sécurité comme le capot d'outil ou des couvercles protégeant des éléments conducteurs d'électricité sont endommagés, la machine doit être arrêtée immédiatement!



Vérifiez régulièrement l'état du cordon d'alimentation et ne mettez pas l'appareil en opération s'il n'est pas en parfaite condition!



Attention:

Les réparations de composants mécaniques ou électriques doivent être effectuées par des ateliers du service clientèle ou des spécialistes agréés, ayant de l'expérience des règlements de sécurité importants.

Exigence min. pour le cordon d'alimentation H05VV-F2x1.0 ou SJT3x18 AWG (CAN/US).



Attention:

Cette machine est prévue pour être utilisée dans des endroits secs et ne doit pas être utilisée ou rangée à l'air libre ou dans un endroit humide.



Attention:

D'une manière générale, respecter les prescriptions de prévention des accidents!



Attention:

N'utilisez que des outils indiqués dans les instructions d'emploi sous accessoires ou ceux recommandés par un consultant TASKI (page 43), car l'utilisation d'outils inappropriés peut compromettre la sécurité.



Attention:

La protection des personnes est basée sur les prescriptions nationales spécifiques et les informations du fabricant de détergent!



Attention:

Arrêtez immédiatement l'unité d'aspiration si de la mousse ou du liquide s'échappe de la machine!

Voir page 42 pour procédures suivantes.



Attention:

Il est interdit de brancher ou de débrancher l'alimentation secteur avec des mains mouillées!



Attention:

Veillez à ne pas endommager le cordon d'alimentation en roulant dessus, en l'écrasant, en l'arrachant ou qu'il ne soit pas détérioré par la chaleur, de l'huile ou des objets tranchants!

**Attention:**

Assurez-vous que la tension indiquée sur la plaquette de la machine est la même que celle de la prise du secteur!



La buse Fixomat ne convient pas à l'aspiration à sec!

Important! Débranchez la machine lorsque vous:

- effectuez p.ex. des travaux de nettoyage ou de maintenance ou modifiez la machine pour une autre fonction
- la rangez dans un local approprié pour éviter toute utilisation non autorisée et
- la laissez sans surveillance

Retirez pour cela la fiche du cordon d'alimentation de la prise électrique.

Rangez la machine dans un local sec à l'abri de la poussière et de la corrosion.

La température ne doit pas descendre en dessous de +10 °C ou dépasser +35 °C. Des températures basses, l'humidité et la poussière peuvent sensiblement diminuer la durée de vie des composants électriques.

**Emission de bruit:**

Les machines et unités TASKI ont été conçues de manière à ce que tout danger pour la santé provoqué par le bruit peut être exclu selon les connaissances actuelles.

Veuillez vous référer aux informations techniques à page 43.

Déclaration de conformité UE

Nous soussignés déclarons par la présente que le produit décrit ci-dessous est conforme aux prescriptions de sécurité et de santé des directives UE respectives, dans sa conception et sa construction, et dans la version commercialisée par nous.

Cette déclaration cessera d'être valide si des modifications sont apportées au produit sans notre approbation.

Désignation: **Aspirateur mouillé et à sec à usage commercial**
 Produit: **Aspirateur mouillé et sec**
 Modèle: **vacumat 44T**
 Modèle: **S11 (220-240VAC/50/60 Hz, 2000 W)**

Numéro de série: voir plaquette signalétique de la machine

Marque commerciale:



Fabricant: Ghibli S.p.A., 27020 Dorno (PV) - Italy

UE applicables:

Directive 2006/42/CE du parlement européen et du conseil datée du 17 mai 2006 sur les machines et pour l'amendement de la directive 95/16/CE (nouvelle version)

Directive 2004/108/CE du parlement européen et du conseil datée du 15 décembre 2004 pour l'harmonisation de règlements légaux des états membres sur la compatibilité électromagnétique et pour l'annulation de la directive 89/336/CEE

Directive 2006/95/CE du conseil et du parlement européen du 12 décembre 2006 sur l'harmonisation des lois des états membres concernant les équipements électriques prévus pour un usage dans une certaine limite de tension.

Normes appliquées:

EN 60 335-2-2:2002+A1:2004 / EN 60 335-2-2:2003+A1:2004 /
 EN 60 335-1:2002+A11:2004+A1:2004 /
 EN 55 014-2:1997+A1:2001+A2:2008 / EN 55 014-1:2006
 EN 61 000-3-2:2006 / EN 61 000-3-3:1995+A1:2001+A2:2005 /
 EN 62 233:2008

La conformité des produits aux exigences des directives EU et normes utilisées est assurée constamment par nos méthodes de travail.

Responsable pour la documentation:

Stephan Engler
 Diversey Europe B.V. Utrecht
 Münchwilen branch
 CH-9542 Münchwilen

Dorno, le 17.06.2010

Besostri Massimo
 Amministratore Unico

Les signataires agissent au nom de la société et sont entièrement habilités à la représenter.



Vue d'ensemble

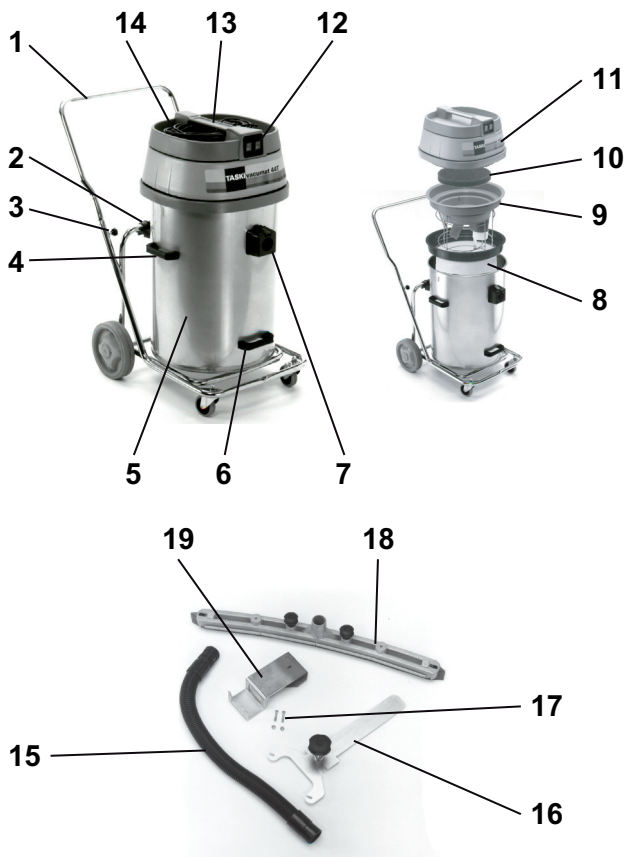

- 1 Châssis basculant avec anse de conduite
- 2 Fixation basculante
- 3 Vis d'ajustement de la hauteur (fixation sur pare-choc)
- 4 Poignées latérales (pour soulever et transporter le bac)
- 5 Bac (récipient)
- 6 Poignée pour renverser le bac
- 7 Raccord de tuyau
- 8 Tissu filtrant avec anneau
- 9 Carter flotteur
- 10 Tuyau d'aspiration
- 11 Couvercle d'aspiration
- 12 Commutateur marche/arrêt (seulement un ou les deux moteurs en fonction de la puissance requise)
- 13 Poignée de guidage
- 14 Câble d'alimentation principale
- 15 Tuyau d'aspiration
- 16 Raccord de tuyau pour raclette Fixomat
- 17 Vis de fixation
- 18 Buse Fixomat
- 19 Support pour raclette Fixomat

Préparation pour opération

Aspiration d'eau avec kit d'aspiration mouillée

- Fixez le tampon dans l'extrémité du tuyau sur le châssis oscillant et serrez les vis étoile.
- Soulevez le couvercle d'aspiration.

Vérifiez que le carter flotteur est bien monté et que la machine est prête pour la méthode correcte de nettoyage, dans le cas contraire:

- sortir l'insert pour aspiration à sec et le sac en papier double-filtre.
- Retirez tout résidu du bac.

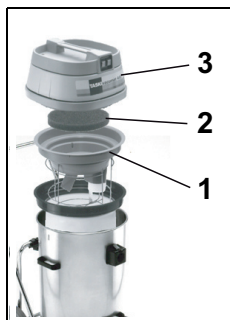

- Remettre le carter flotteur en place. Le raccord de tuyau doit être au centre des deux piliers métalliques centraux de l'insert flotteur.
- Remontez la machine comme indiqué.



Attention:

Vérifiez que le couvercle d'aspiration soit bien posé sur le bac.

- Assembler l'ensemble pour aspiration en mouillée.
- Mettre en place le flexible sur le manchon d'aspiration.

Aspiration d'eau avec la raclette Fixomat (option)



- Poussez vers l'extérieur le levier qui connecte le bac au cadre pivotant.
- Tenir les poignées de transport latérales et enlever le bac du châssis basculant.

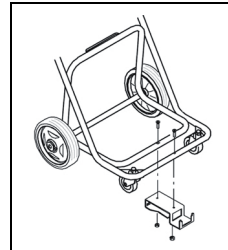

- Montez le support pour la raclette Fixomat sur le châssis basculant.
- Remontez le bac sur le châssis basculant et poussez les leviers de blocage vers l'intérieur.

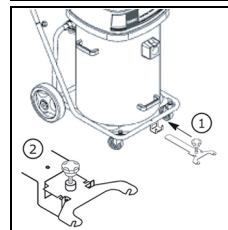

- Poussez le support de raclette dans son logement et fixez-le en place. *La raclette Fixomat est en position parking.*

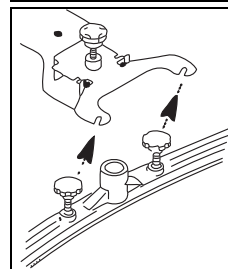

- Montez la raclette et serrez les vis de fixation. *Les vis de fixation doivent être positionnées au-dessus de la fixation de la raclette.*
- Connecter le raccord du tuyau à la raclette Fixomat en utilisant le tuyau d'aspiration.

- Levez et poussez le support de raclette Fixomat en buté à l'arrière et abaissez la raclette Fixomat. *La raclette Fixomat est en position travail.*

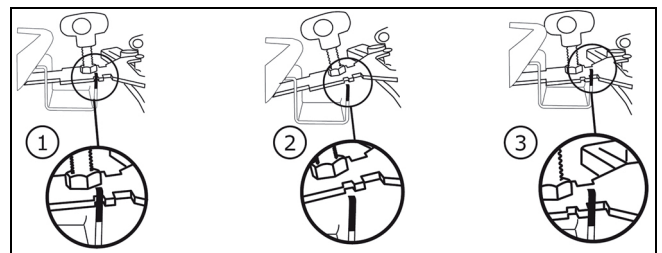

Aspiration à sec



Attention:

Cette machine ne doit jamais fonctionner sans filtre en tissu. La raclette Fixomat ne convient pas à l'aspiration à sec.



Vous trouverez les accessoires pour aspiration à sec en page 43 de ce mode d'emploi.

- Soulevez le couvercle d'aspiration.

Vérifiez que le carter flotteur est bien monté et que la machine est prête pour la méthode correcte de nettoyage, dans le cas contraire:

- Retirez le carter flotteur.
- Retirez tout débris ou saleté du bac.
- Lavez le bac à l'eau et laissez sécher.



- Introduire le filtre tissu avec l'anneau.



- Remontez la machine.
Le raccord de tuyau doit être au centre des deux piliers métalliques centraux de l'insert flotteur.
- Assemblez le kit d'aspiration à sec comme indiqué ici.
- Fixez le tuyau d'aspiration sur le raccord de tuyau.

Commencer le travail

Aspiration à sec et mouillée



Attention:
Ne pas aspirer d'objets comme des vis ou autres pièces métalliques car ils peuvent endommager la machine!

- Connectez la fiche à la prise de courant et pressez l'interrupteur marche / arrêt.



Attention:
Si la consommation nominale est dépassée lors de l'aspiration de liquides, le flotteur arrête l'aspiration d'air.
Les liquides ne sont plus aspirés et la machine doit être arrêtée et vidée.

Fin des opérations

Aspiration mouillée

- Levez et poussez le support de raclette Fixomat en buté à l'arrière et abaissez la raclette Fixomat.

La raclette Fixomat est en position parking.

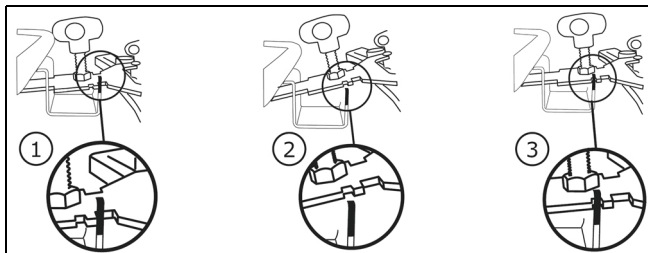

- Pressez le loquet sur le raccord de tuyau et retirez le tuyau.
- Dévissez les vis de fixation de la raclette.
- Démontez le suceur et resserrez les vis.
- Nettoyez la raclette Fixomat à l'eau avec une brosse.
- Levez le couvercle d'aspiration et retirez l'insert flotteur.

Fonction basculement



- Tenez le châssis et pivotez lentement le bac pour le vider.

Fonction transport



- Poussez vers l'extérieur le levier qui connecte le bac au cadre pivotant.
- Il vous est maintenant possible de soulever le bac et de le vider.

- Rincez le bac et l'insert flotteur.

L'insert flotteur doit être nettoyé après chaque usage.

- Remontez la machine.

Nettoyer l'insert flotteur



- Enlever le filtre grossier (noir) et le laver sous l'eau courante.

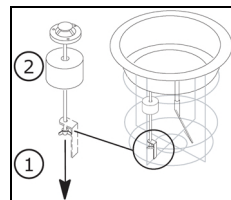

- Dévissez l'écrou à oreilles. Le flotteur peut être maintenant tiré de la tige filetée.
Nettoyer le flotteur et la soupape à fond.

- Vérifiez que le flotteur n'est pas endommagé.
- Pousser le flotteur sur la tige filetée et serrez l'écrou à oreilles.
- Vérification:
 - le flotteur doit pouvoir monter et descendre aisément.
 - que le flotteur recouvre entièrement l'entrée d'aspiration d'air.



Attention:
Cette machine ne doit jamais fonctionner sans filtre grossier.

Aspiration à sec



- Tenir fermement d'une main l'anneau du filtre tissu du bac.
- Tenir la bande à la base du filtre tissu avec l'autre main et secouer légèrement.
De cette façon, la poussière tombe au fond du bac sans être soulevée.

- Aspiration de la saleté avec un autre aspirateur.

La solution souillée aspirée doit être éliminée conformément aux règlements en vigueur dans le pays.



Attention:
La machine ne doit être mis en service qu'avec un filtre tissu fonctionnel!

Remplacez les filtres tissu fortement souillés ou défectueux.

Fin de l'opération

- Arrêtez la machine (ON/OFF) et enlevez la fiche de la prise électrique principale.
- Essuyez la machine avec un chiffon humide.
- Enroulez le cordon d'alimentation sans serrer.



Ne jamais ranger la machine encore mouillée; toujours laisser sécher avant re-assemblage.
Ceci évite la formations de corrosion, moisissures et mauvaises odeurs.

Nettoyage de la machine



Attention:
Ne jamais nettoyer la machine avec de l'eau sous haute pression ou au jet d'eau.
La pénétration d'eau dans la machine peut provoquer des dommages considérables aux composants mécaniques ou électriques.

Service, maintenance et entretien



Attention:
Seules les pièces originales TASKI peuvent être employées, sinon les garanties et responsabilités sont invalidées !

Une maintenance correcte de la machine est une condition essentielle pour son bon fonctionnement et une longue durée vie.

Symboles:

◇ = après usage, ◇◇ = chaque semaine

Activités	◇	◇◇	page
Nettoyage de l'outil	•		
Contrôler/remplacer le filtre grossier		•	41
Contrôler/remplacer le filtre tissu		•	42
Nettoyer le flotteur (indication pour bac de récupération plein), s'assurer que le flotteur n'est pas coincé et peut se déplacer librement.	•		42
Nettoyer l'appareil avec un chiffon humide	•		42

Intervalle des services

Les machines TASKI sont des appareils de haute qualité dont la sécurité a été contrôlée en usine et par des vérificateurs agréés. Les éléments électriques et mécaniques sont soumis à l'usure et/ou au vieillissement après de longues périodes d'utilisation.

- Afin d'assurer un bon fonctionnement et une disponibilité d'usage, l'entretien doit s'effectuer toutes les 500 heures de service ou au moins une fois l'an.

Dans des conditions de travail dures ou extrêmes et/ou si la maintenance a été insuffisante, il est nécessaire de raccourcir les intervalles d'intervention.

Centre de service

Si vous prenez contact avec notre centre, que ce soit en raison d'une panne ou pour une commande, veuillez préciser le type et le numéro de série de votre machine.

Vous pouvez trouver cette information sur la plaquette signalétique de la machine, et l'adresse de votre partenaire TASKI le plus proche est notée à la dernière page de ce mode d'emploi.

Mauvais fonctionnements

Mauvais fonctionnement	Causes possibles	Dépannage	page
La machine ne fonctionne pas	Interrupteur On/Off n'est pas enclenché	• Pressez l'interrupteur On /Off	40
	Pas d'alimentation électrique	• Insérez la fiche dans la prise électrique	
	Le cordon d'alimentation est défectueux	• Remplacer le cordon d'alimentation	
	Interrupteur marche / arrêt défectueux	• Contactez le service après-vente	
Fuites de mousse ou de liquide de la machine	Le moteur ne tourne pas	• Contactez le service après-vente	
	Flotteur ne fonctionne pas	• Mettre l'interrupteur marche/arrêt sur arrêt. Contrôler l'état de fonctionnement du flotteur. Remédier au dysfonctionnement	40
Le sol reste mouillé	Bac plein	• Vider le bac	41
L'eau sale n'est pas aspirée	Raclette Fixomat incorrectement ajustée	• Réajuster • Remplacer la lamelle	40
	Bac plein	• Vider le bac	41
Aspiration trop faible	Filtre tissu sale	• Nettoyer ou remplacer le filtre tissu	42
	Le disque filtre est sale	• Remplacer le disque filtrant	42
	Le tuyau ou la buse de la raclette est obstruée	• Dégagez l'objet obstruant	
	Encrassement du filtre grossier	• Nettoyer ou remplacer le filtre grossier	42
	Buse Fixomat incorrectement ajustée	• Réajuster • Réajuster la lamelle	40

Transport

Toujours transporter la machine en position verticale. Assurez-vous que la machine soit bien arrimée et sécurisée sur le véhicule de transport.

Elimination

Lorsque la machine n'est plus en service, il faut s'en débarrasser conformément aux règlements nationaux. Votre partenaire TASKI est là pour vous aider, si vous le désirez.

Fiche technique

Machine	vac 44T	
Type	S 11	
Tension nominale	220-240V~	ac
Fréquence	50/60	Hz
Puissance nominale	2000	W
Longueur du cordon d'alimentation	15	m
Poids machine	23	kg
Capacité du bac mouillé/sec	44/44	l
Dimensions (l x l x h)	83x53x93	cm
Niveau de pression acoustique pondéré NPA selon EN 60704-1	<70	dB(A)
Classe de protection	II	

Machine	vac 44T	
Type	S 11	
Tension nominale	120V	ac
Fréquence	60	Hz
Puissance nominale	1600	W
Longueur du cordon d'alimentation	15	m
Poids machine	23	kg
Capacité du bac mouillé/sec	44/44	l
Dimensions (l x l x h)	83x53x93	cm
Niveau de pression acoustique pondéré NPA selon EN 60704-1	<70	dB(A)
Classe de protection	I	

Accessoires

N°	Article
8504480	Ensemble pour aspiration en mouillé comprenant:
	Flexible d'aspiration 2,2 m complet, barre d'aspiration, coupleur coudé, buse à lamelles rigides
8504490	Ensemble pour aspiration en mouillé comprenant
	Flexible d'aspiration 2,2 m complet, barre d'aspiration, coupleur coudé, buse en plastique à lamelles rigides
8505500	Filtre tissu avec anneau
	Raclette à poussière universelle 30 cm (orange), panier à filtre, filtre tissu, sac en papier double filtre (paquet de 10 sacs))

Inspection générale

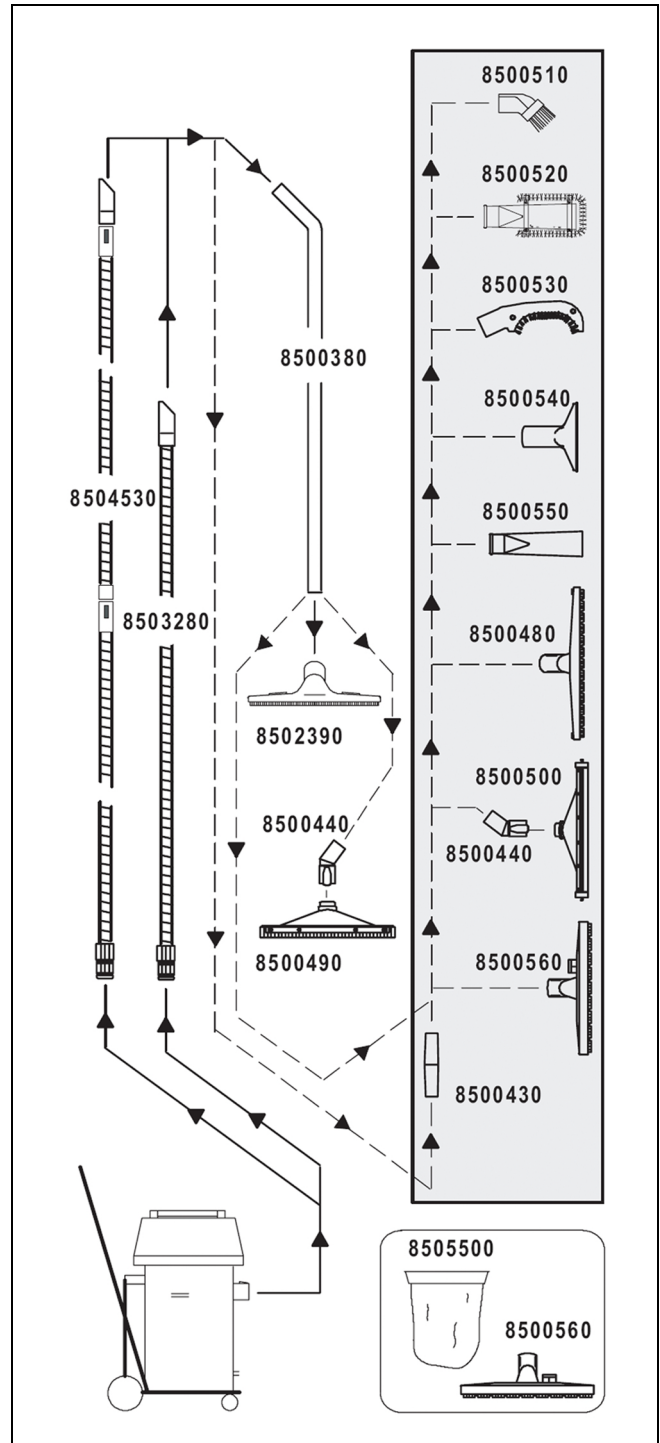

fr