

Sumafoam KH7-1

Équipement pour l'hygiène des surfaces

Descriptif

Station de nettoyage mousse, fixe ou mobile. Issue d'une nouvelle technologie, cette unité permet d'obtenir une excellente qualité de mousse avec un minimum de besoin en énergie (sans air comprimé).

Compacte et robuste, l'unité SUMAFOAM KH7-1 possède une pompe de rinçage intégrée permettant une action de rinçage à 10 bars, en plus de votre pression de réseau initiale. Un simple raccordement sur une arrivée d'eau froide et une prise électrique 200V MONO suffisent pour la mise en route.

Caractéristiques principales

- ▶ Encombrement très réduit
- ▶ Système maniable et compact



Avantages

- ▶ Utilisation très simple
- ▶ Possibilité de choisir entre mousse ou rinçage grâce à un commutateur en façade
- ▶ Possibilité de connecter une arrivée d'air comprimé pour sécher davantage la mousse
- ▶ Changement de buse par coupleur rapide
- ▶ Concentration du produit par buses de couleur calibrées



Sumafoam KH7-1 Informations Techniques

Caractéristiques

Tension d'alimentation	1x230V / 50Hz terre
Surpresseur	7.0 bar
Mini pression d'entrée	1.5 bar
Maxi pression d'entrée	8.0 bar
Max pression de sortie fournie	15.0 bar
Débit mini en entrée	30L/min
Water flow	8-25 L/min
Température d'eau MAX	60°C
Puissance du moteur de pompe	760W
Consommation élect. de la pompe	5.2 Amp.
Max fusible	10 Amp.
Section cable d'alim	3x1 mm ²
Plage de réglage de concentration	0.8-7.4%
Consommation d'eau en mode mousse	8 L/min
Nbre d'utilisateur MAX	1
Longueur max tuyau mousse	20 m
Poids sans accessoires	16 kg
Dimensions (HxLxP)	44x26.8x23.8 cm

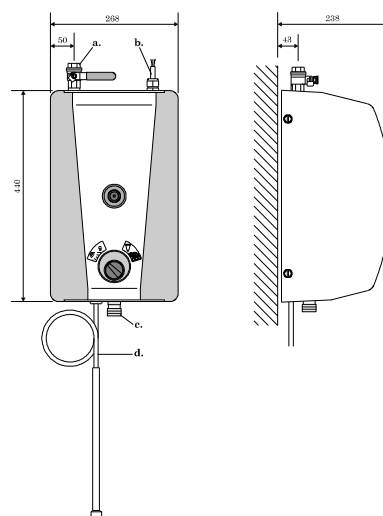

Description

Référence

Sumafoam version mobile	DA0269
Sumafoam version fixe	DA0272
Kit air comprimé	DA0270
Brosse rotative	DA0271

Diversey Equipement est certifié ISO 9001

Diversey

9/11 avenue du Val de Fontenay

941 33 Fontenay-sous-Bois

Tél : 01 45 14 76 76

www.diversey.com

