

EQUIPEMENT D 1000 / D 750

Modèle	Nombre de pompes	Capacité de stockage (litres)	Alimentation
D 1000	1 ou 2	1000	24 V
D 750	2	750	24 V

Lavage automatique

Fonction

Doseurs de distribution de produit détergent liquide et d'additif de rinçage (2 pompes) D 1000 (1 ou 2 pompes) D 750



Avantages

- Le D 1000 propose 3 modes de fonctionnement et plus de 15 menus opérationnels accessibles par le programmeur D 1000.
- D 750. 2 modes de fonctionnement.
- 1 alarme sur le détergent est opérationnelle avec le réglage par le programmeur.
- Le D 1000 peut être utilisé avec une sonde de conductivité.
- Le D 1000 est prévu pour le dosage des produits lessiviels sur des laveuses à convoyeur.
- Maintenance rapide.

Particularités

- Sonde de conductivité.
- Transformateurs.
- Clapet d'injection passe cloison coudé.
- Programmeur D 1000 / D 750.
- Détergent et additif de rinçage de la gamme D.L.
- Alarme sonore et visuelle.
- Alimentation 24 V.

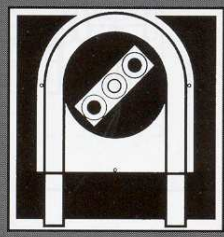
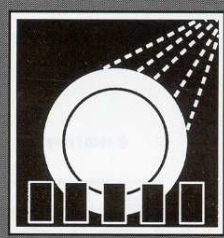

Caractéristiques techniques

	D 1000	D 750 (2 P)	D 750 (1 P)
PROGRAMMATION			
Mode 1 avec sonde	●	—	—
Mode 2 avec sonde (temporisation)	●	●	●
Mode 3 sans sonde (débit)	—	●	●
Mode 3 sans sonde (vitesse)	●	—	—
13 menus de programmation	●	—	—
9 menus de programmation	—	●	●
ACCESSOIRES FOURNIS			
Sonde de conductivité	●	—	—
Transformateurs	●	●	●
Passe cloison coudé	●	●	●
Clapet d'injection	●	●	—
OPTIONS			
Crépine inox	○	○	○
Programmeur D 1000 / D 750	○	○	○
PRISE DE DONNEE			
Unilogger	●	●	—
INSTALLATION			
Aspiration Tubclair PVC 4 x 6	●	●	●
Refoulement détergent Tubclair PVC 4 x 6	●	●	●
Aspiration rinçage Tubclair PVC 4 x 6	●	●	—
Refoulement rinçage Rilsan 2,7 x 4	●	●	—
CARACTÉRISTIQUES			
Alimentation électrique	24 V AC 2A		
Débit pompe détergent	0 à 148 ml / min		
Débit pompe rinçage	2 à 18 ml / min		
Débit pompe désinfectant	14 / 72 ml / min		
PERFORMANCES			
Rinçage et désinfectant	30 Psi Max		
Détergent	20 Psi Max		

DIMENSIONS	H	L	P	Poids
D 1000	140	140	143	2,5 kg
D 750 (2 P)	140	140	143	2,5 kg
D 750 (1 P)	140	140	143	2,1 kg

● Série ○ Option — Non proposé

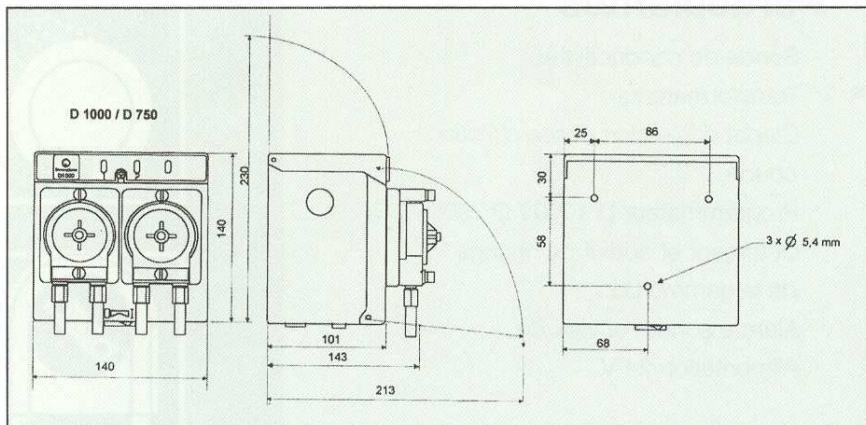

Démontage en quelques secondes, sans outils.



D 1000 / D 750 très compacts



Programmation simple et protégée



Pompes péristaltiques à cassettes interchangeables

JohnsonDiversey

9/11 avenue du Val de Fontenay
 94133 Fontenay-sous-Bois cedex
 Tél : 01 45 14 76 76 - Fax : 01 45 14 76 11
 www.johnsondiversey.fr