



LAVEUSES SUPER ESSORAGE

WED-27 / 35C / 45C ET2



EASY TOUCH 2

Ecran tactile 7", entièrement programmable et convivial
Connexion USB. Logiciel PC gratuit pour la programmation, la traçabilité, l'analyse de données...
Affichage de vidéos (pubs, instructions...)
37 langues disponibles
8 signaux pour pompes doseuses en standard



FACTEUR G

Facteur G 450: humidité résiduelle réduite, temps de séchage réduit



EFFICIENCE

Système de pesage intelligent
Optimal loading: niveaux d'eau et de produits adaptés à la charge indiquée manuellement
Prêtes pour bacs de récupération d'eau: AQUABAC
Consommation d'eau réduite



POLYVALENCE

FAIT-SUR-MESURE : possibilité de personnalisation
STANDARD <> SELF
ELECTRIQUE <> EAU CHAUDE
VANNE DE VIDANGE <> POMPE
Fonction **WET CLEANING** standard



CONNECTIVITE

Communication à distance
Paiement à distance
Gestion de blanchisseries standard et libre-service



ERGONOMIE

Grande porte de chargement en aluminium: Ø 460 mm (pour WED-27) et Ø 560 mm (pour WED-35C/45C)
Système de fermeture / ouverture de porte aisé



MAINTENANCE

Panneau articulé : accès facile aux pièces,
Mêmes pièces pour tous les modèles : contacteurs, composants électroniques, entraînement...
Menu technique : statistiques, alarmes, traçabilité...



AUTRES

Modèles suspendus
Carrosserie en skinplate gris.
Cuve et tambour en inox AISI 304
Bac à produits avec 4 compartiments
Contrôle électronique du balourd par variateur de fréquence
Fonction LOADING AID: contrôle de l'eau et de la rotation du tambour
Certifications CE et WRAS



OPTIONS

- Double vidange pour récupération d'eau
- Vanne de vidange normalement fermée "NC"
- AQUA FLOW : recirculation de l'eau du bain
- Pieds de mise à niveau
- Carte relais 6 signaux supplémentaires pour pompes
- Système de pesage automatique sur pieds (kit 6 signaux supplémentaires pour pompes doseuses inclus).
- Imprimante
- Communication IoT Danube Online
- Joint de porte en silicone (WED-27)
- Ouverture de porte inversée
- Modèle tropicalisé: protection commande
- Kit vapeur pour transformer un modèle électrique ou eau chaude en vapeur
- Rehausse libre-service : hauteur de machines identique
- Rehausse ergonomique : hauteur chargement à 850 mm
- Carrosserie ou panneau frontal inox AISI 304
- Kits libre-service : monnayeur pièces ou jetons + boîtier, centrale de paiement
- Déverrouillage automatique de la porte (en cas de coupure d'énergie)



Intertek



Intertek

| DONNEES TECHNIQUES | UNIT. | WED-27 ET2 | WED-35C ET2 | WED-45C ET2 | | | |
|--|---------------------|----------------|----------------------------|----------------|----------------------------|----------------|----------------------------|
| TAMBOUR | | | | | | | |
| Capacité 1:9 / 1:10 | Kg | 28/25 | 39/35 | 47/42 | | | |
| Volume | l | 250 | 350 | 420 | | | |
| Diamètre | mm | 770 | 860 | 860 | | | |
| Profondeur | mm | 530 | 602 | 723 | | | |
| DONNEES GENERALES | | | | | | | |
| Vitesse de lavage / essorage | r.p.m. | 45/1.024 | 42,5/966 | 42,5/966 | | | |
| Facteur G | - | 450 | 450 | 450 | | | |
| Effort dynamique | KN | 4,92 ±1,75 | 7,36 ±2,45 | 7,36 ±2,45 | | | |
| Frequence de l'effort dynamique | Hz | 15 | 14,3 | 14,3 | | | |
| Niveau sonore | dB | <70 | <70 | <70 | | | |
| Version libre-service | - | OUI | OUI | OUI | | | |
| Double vidange | - | OPT | OPT | OPT | | | |
| Système de pesage / de bascule | - | OPT / NON | OPT / NON | OPT / NON | | | |
| PORTE | | | | | | | |
| Hauteur centre hublot / bas de hublot | mm | 865/560 | 885/540 | 885/540 | | | |
| Diamètre | mm | 460 | 560 | 560 | | | |
| PUISSANCES | | | | | | | |
| Moteur | kW | 4 | 6 | 6 | | | |
| Chauffage (modèles électriques) | kW | 18 | 21 | 21 | | | |
| Puissance max. (modèles élect.) | kW | 19,2 | 23 | 23 | | | |
| Puissance max. (vapeur/eau chaude) | kW | 4 | 6 | 6 | | | |
| CONNEXIONS | | ELECTR. | VAPEUR/ EAU CH. | ELECTR. | VAPEUR/ EAU CH. | ELECTR. | VAPEUR/ EAU CH. |
| Tension 230V - I + N + T | N° x mm2 / A | - | 2 x 2,5 / 20A | - | - | - | - |
| Tension 230V - III + T | N° x mm2 / A | 3 x 16 / 63A | - | 3 x 25 / 63A | 3 x 1,5 / 16A | 3 x 25 / 63A | 3 x 1,5 / 16A |
| Tension 400V - III + N + T | N° x mm2 / A | 4 x 4 / 32A | - | 4 x 6 / 40A | 4 x 1,5 / 16A | 4 x 6 / 40A | 4 x 1,5 / 16A |
| Entrée vapeur (mod. vapeur) | Inch | 3/4" | | 3/4" | | 3/4" | |
| Consommation vapeur max. (mod. vapeur) | Kg/h | 15 | | 18 | | 18 | |
| Entrée eau | Inch | 3/4" | | 3/4" | | 3/4" | |
| Pression d'eau | Kgs/cm ² | 2-4 | | 2-4 | | 2-4 | |
| Consommation d'eau maximum* | Lit/h | 175,5 | | 261,3 | | 261,3 | |
| Vidange | Inch | 3" | | 3" | | 3" | |
| Débit vidange | Lit/min | 200 | | 200 | | 200 | |
| DIMENSIONS / DIMENSIONS D'EMBALLAGE | | | | | | | |
| Largeur nette / largeur brute | mm | 979/1.040 | | 1.095/1.165 | | 1.095/1.165 | |
| Profondeur nette / Profondeur brute | mm | 1.041/1.160 | | 1.184/1.230 | | 1.304/1.480 | |
| Hauteur nette / Hauteur brute | mm | 1.553/1.850 | | 1.598/1.920 | | 1.598/1.920 | |
| Poids net / Poids brut | kg | 490/545 | | 750/820 | | 800/870 | |
| Volume | m ³ | 2,23 | | 2,75 | | 3,31 | |

* Programme N°20, charge 75%

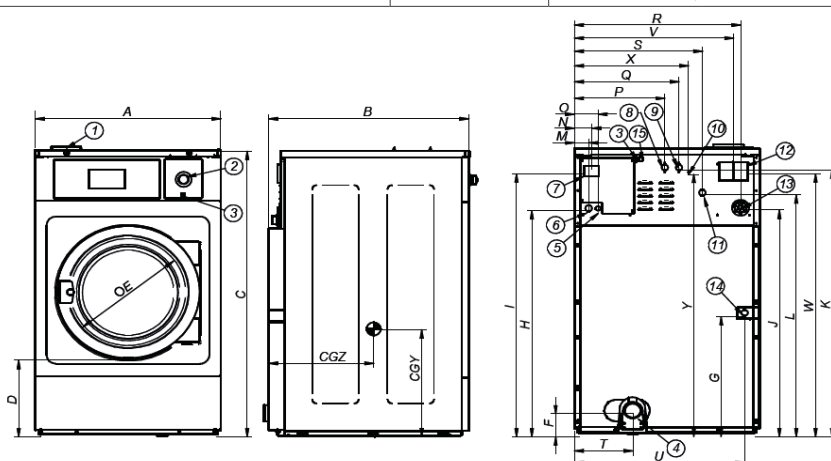

- 1 BAC PRODUITS
- 2 BOUTON D'ARRÊT D'URGENCE
- 3 PORT USB
- 4 VIDANGE
- 5 CONNEXION ÉLECTRIQUE POUR POMPES DOSEUSES
- 6 CONNEXION ÉLECTRIQUE
- 7 SECTIONNEUR
- 8 ENTRÉE D'EAU AUXILIAIRE
- 9 ENTRÉE D'EAU CHAUDE
- 10 BRANCHEMENT TERRE
- 11 ENTRÉE D'EAU FROIDE
- 12 EVENT
- 13 BRANCHEMENT POMPES DOSEUSES
- 14 CONNEXION VAPEUR
- 15 PORT ETHERNET

| | A | B | C | D | E | F | G | H | I | J | K | L | M | N | O | P | Q | R | S | T | U | V | W | X | Y | CGY | CGZ |
|---------|-------|-------|-------|-----|-----|-----|-----|-------|-------|-------|-------|-------|----|----|-----|-----|-----|-----|-----|-----|-------|-----|-------|-----|-------|-----|-----|
| WED-27 | 979 | 1.041 | 1.553 | 560 | 460 | 133 | 490 | 1.282 | 1.450 | 1.259 | 1.465 | 1.354 | 61 | 74 | 101 | 481 | 561 | 861 | 673 | 367 | 909 | 831 | 1.424 | 624 | 1.510 | 773 | 710 |
| WED-35C | 1.095 | 1.184 | 1.600 | 525 | 560 | 158 | 576 | 1.330 | 1.498 | 1.331 | 1.513 | 1.417 | 61 | 74 | 101 | 596 | 676 | 976 | 808 | 384 | 1.028 | 946 | 1.496 | 740 | 1.558 | 795 | 732 |
| WED-45C | 1.095 | 1.304 | 1.600 | 525 | 560 | 158 | 576 | 1.330 | 1.498 | 1.331 | 1.513 | 1.417 | 61 | 74 | 101 | 596 | 676 | 976 | 808 | 384 | 1.028 | 946 | 1.496 | 740 | 1.558 | 795 | 800 |