

CARACTÉRISTIQUES TECHNIQUES



Ergonomie :

- Panneau fémoral adapté à toute taille d'utilisateur

Hygiène :

- Dossieret incliné à 30°, pas de rétention liquide

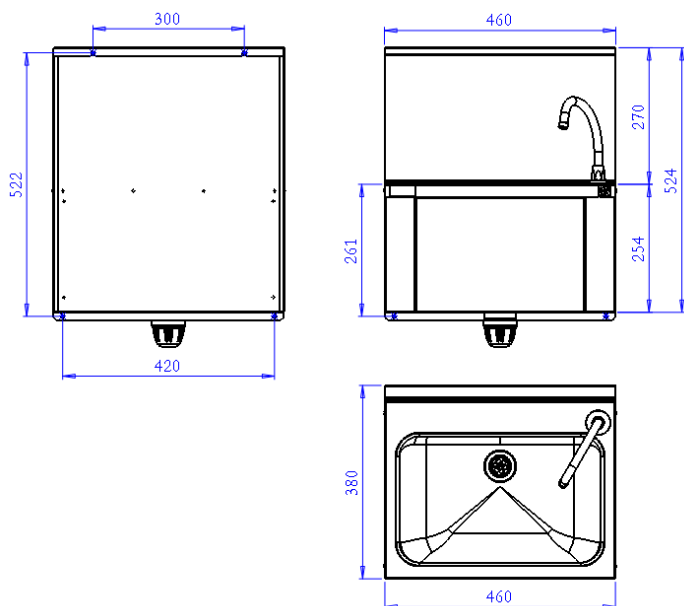

Inox AISI 304L

NF – Hygiène Alimentaire délivrée par AFNOR Certification

Robinet poussoir à commande fémorale derrière la trappe de façade.

Dossieret hauteur 270 mm, incliné à 30°, siphon, raccord EC/EF en 1/2".

Cuve emboutie 400 x 250 mm profondeur : 140 mm

Bec "Col de cygne" orientable avec liaison flexible au poussoir

Clapet anti retour

Prémélangeur EC/EF 1/2"

Robinet poussoir réglé en usine à : 6 l/min

MODÈLE

	L x P x H	
LMASWNF	460 x 380 x 524 mm	Poids : 9 Kg

OPTIONS

- Poubelle murale en inox : **LMPB**
- Poubelle de 26L en polypropylène gris : **LMPBP**
- Brosse à ongles, chaînette : **LMBRC**
- Sèche-mains électrique automatique : **LMASMA**
- Distributeur d'essuie-mains papier pliés : **LMDESS1**
- Distributeur inox d'essuie-mains papier pliés : **LMDESSi**
- Distributeur de papier rouleau : **LMDESS5**
- Distributeur de savon plastique : **LMDSAV**
- Distributeur de savon inox : **LMDSAVX**
- Distributeur de savon chromé : **LMDSAVC2**
- Distributeur de savon automatique : **LMDSAVA**